

Skymaster

# 3500 APS

Трехосевой манипулятор грузоподъемностью 3500 кг

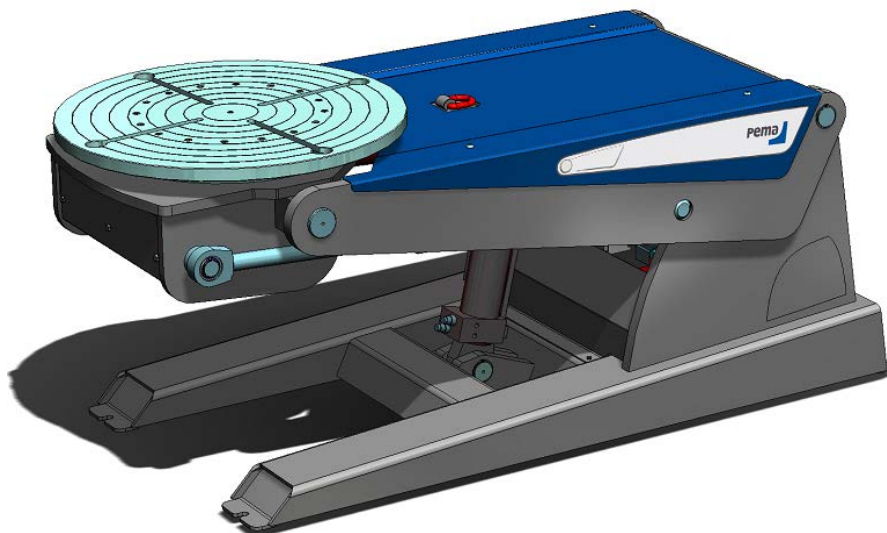

*Манипуляторы серии PEMA APS Skymaster – это оптимальное решение задачи кантования тяжелых заготовок сложной формы во время сварки. Оптимальное положение заготовки достигается изменением высоты, угла наклона и скорости вращения и полностью регулируются с пульта дистанционного управления, имеющего цифровую индикацию. Производятся манипуляторы Skymaster с грузоподъемностью от 250 до 35000 кг.*

У манипуляторов PEMA APS 3500 изменяется скорость вращения, угол наклона и высота подъема. Плавная регулировка положения заготовки в трех осях обеспечивает оптимальное расположение и обеспечивает максимальную производительность сварки и наплавки.

Приводы переменного тока, которые управляются инверторными преобразователями, обеспечивают идеальную плавность и точность перемещения заготовки в любом положении. Самоблокирующиеся шестерни обеспечивают плавность и надежность функционирования. Мощный гидравлический привод обеспечивает безопасность расположения заготовки по высоте и наклону.

Гидравлическая система имеет внутреннюю систему клапанов безопасности. Все перемещения и вращения осуществляются с дистанционного пульта управления (24 В) с отображением цифровых значений изменяемых параметров на ярком дисплее пульта управления.

Вся продукция PEMA изготавливается из качественных комплектующих, производимых под международными брендами.

Все механические блоки и их компоненты производятся серийно и подвергаются заводским испытаниям. Сконструированные по высоким стандартам качества манипуляторы PEMA полностью соответствуют требованиям европейских норм безопасности EN. Манипуляторы PEMA поставляются с маркировкой CE.

Манипуляторы PEMA разрабатываются в тесном сотрудничестве с лучшими профессионалами. Огромный опыт PEMA в проектировании и производстве оборудования для автоматизации сварки оказал решающее значение при разработке манипуляторов PEMA.

Манипуляторы являются базовой основой производства на предприятии и позволяют радикально повысить качество и объем производимой продукции.

Skymaster

# 3500 APS

Трехосевой манипулятор грузоподъемностью 3500 кг

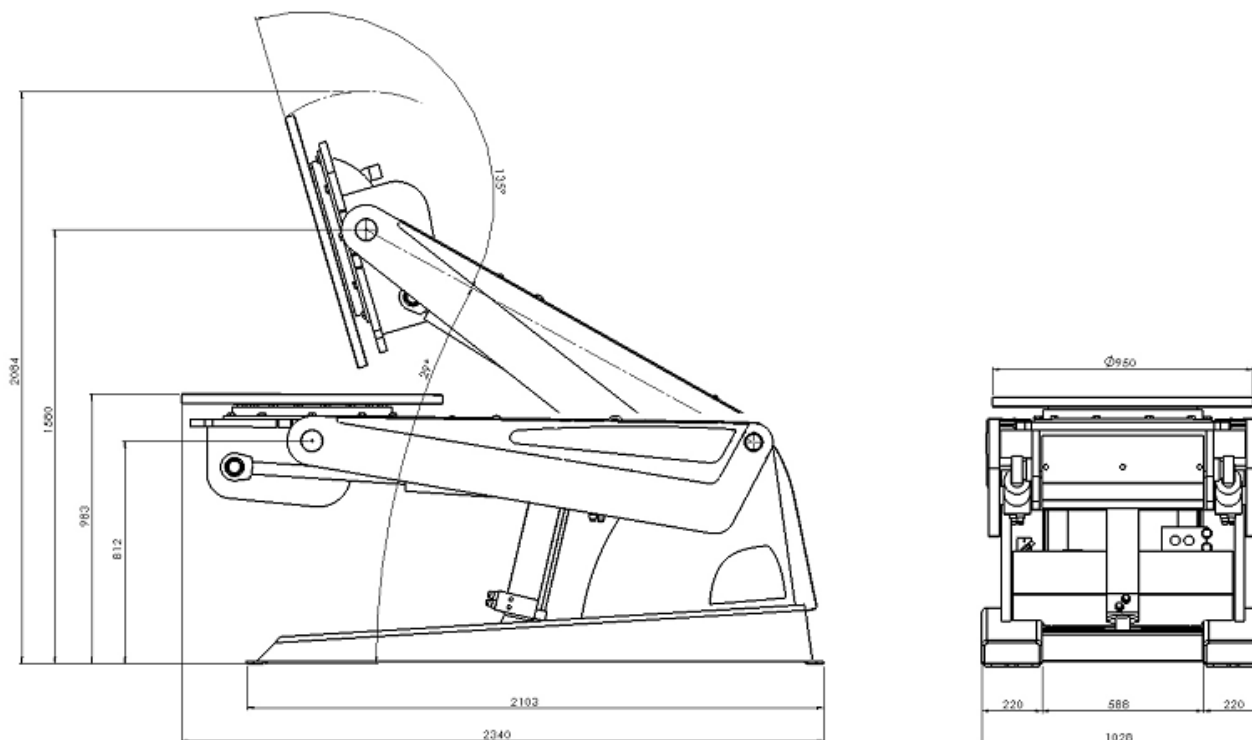

## Технические характеристики

Максимальная нагрузка (N) — 35 000  
Скорость вращения об/мин — 0,08 – 1,6  
Максимальный крутящий момент (Nm) — 2 800  
Момент наклона (Nm) — 7 500  
Угол наклона (град) — 135  
Время наклона 0-макс угол (сек) — 30  
Диаметр рабочего стола (мм) — 950  
Т-слоты на рабочем столе – 4xM20 DIN508  
Максимальный сварочный ток (A) - 700  
Высота мин-макс (мм) – 980-1750  
Ширина (мм) – 1030  
Длина (мм) – 2340  
Вес (кг) — 1 700  
Длина сетевого кабеля (м) - 12  
Сеть — 3\*400В +M+PE  
Потребляемая мощность (А) — 25

## Узел управления манипулятором

имеет возможность подключаться к внешним пультам управления Сварочных центров консольного типа и обеспечивает возможность управления следующими функциями:  
включение и выключение вращения  
выбор направления вращения  
управление скоростью в холостом режиме (без сварки), с отображением соответствующей информации на экране  
корректировка скорости вращения изделия во время сварки с отображением на экране  
включение и выключение вращения изделия,  
синхронизированное с началом и окончанием процесса сварки.

## Аксессуары

Педаль с функцией старт/стоп вращения  
Педаль с функцией изменения скорости вращения  
Внешнее управление вращением  
Беспроводной пульт дистанционного управления манипулятором

Skymaster

# 3500 APS

Трехосевой манипулятор грузоподъемностью 3500 кг

## Характеристики и функции дистанционного пульта управления

- Дистанционный пульт управления (длина кабеля 6м или 12м, на выбор покупателя).
- Напряжение питания пульта управления 24В.
- Прочный, резиновый корпус пульта дистанционного управления защищён от пыли и влаги, а также от ударов и механических повреждений.



### Функции:

- Аварийная остановка (кнопка)
- Плавное регулирование скорости
- Выбор направления вращения (кнопка)
- Плавное и динамическое торможение и остановка вращения (кнопка)
- Наклон вверх / вниз (кнопка)
- Регулировка по высоте вверх / вниз (кнопка)
- Индикатор скорости вращения (цифровой дисплей)
- F1 и F2 дополнительные функции для аксессуаров (кнопки)

## Гарантийный срок

12 месяцев с момента пуска и подписания акта в эксплуатацию.  
Существует возможность увеличения Гарантийного срока.